

# BÜRSTMASCHINE SBM-M B2



Bedieneinheit



B-Aggregat



Bürstwerkzeug

LISSMAC Anlagen für die Metallbearbeitung setzen Maßstäbe in der innovativen Blechverarbeitung durch hocheffektive, beidseitige Entfernung von Oxidschichten an gelaserten Blechen in nur einem Arbeitsprozess. Gegenüber herkömmlichen Bürstmaschinen überzeugen die SBM-M B2 durch effizientere Bearbeitungszeiten und einer Arbeitszeiterparnis von bis zu 60 Prozent.

- Oxidschichtentfernung an Innen- und Außenkonturen von gelaserten Blechen bis 20 mm Blechstärke
- Beidseitiges Bearbeiten der Werkstücke erspart zeitintensives Wenden bzw. zweimaliges Bearbeiten der Teile
- Bis zu 60 % Arbeitszeiterparnis gegenüber einseitig bearbeitenden Bürstmaschinen
- Höchste Qualität für die Weiterverarbeitung oder Veredelung von Blechen
- Gleichzeitiges Bürsten von Innen- und Außenkonturen
- Entschärfen der messerscharfen Laserschnittkanten
- Verbesserung der Oberflächenqualität durch Beseitigung von Flugrost, Zunder und Schmutz
- Schützender Ölfilm auf den Blechen bleibt erhalten
- Das Quer-Bearbeitungsprinzip gewährleistet eine optimale Werkzeugausnutzung über die gesamte Arbeitsbreite
- Einfache, intuitive Bedienung
- Schneller und einfacher Werkzeugwechsel innerhalb weniger Minuten
- Modulare, kompakte Bauweise in modernem Maschinenesign - geringer Platzbedarf
- Verbessertes Arbeitsumfeld - Reduktion von Staub-, Schmutz- und Lärmbelastung
- Optional Erhältlich: Fördertechnik; Handhabungssysteme, Automation; Sonderlösungen



[ 1 ]

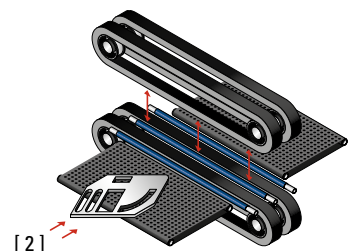

[ 2 ]

- [ 1 ] M-Baureihe zur Aufnahme von je zwei Aggregaten oben und unten
- [ 2 ] 2/2-Aggregat für die Bestückung mit Bearbeitungswerkzeugen

Durchlassbreite max.	1000 / 1500 mm
Bearbeitbare Blechstärke	0,5 - 20 mm
Traglast	300 kg/lfm
Spannung	400 V / 50 Hz
Netzform	3~ PEN / 3~ PE+N
Nennstrom	43 A
Nennleistung	23,5 kW
Schutzart	IP 42
Vorschub stufenlos	0-4 m/min.
Einstellung Blechdicke	elektrisch
Einstellung Werkzeuge	elektrisch
Gewicht ca.	2000 / 2300 kg
Abmessungen (B/T/H) ca.	2600/1400/1800 mm 3100/1400/1800 mm

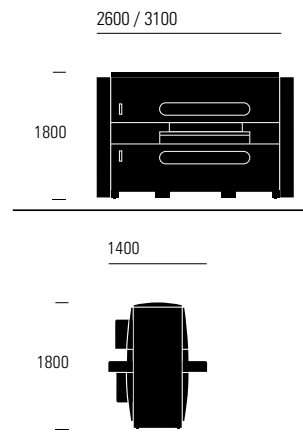

→ LISSMAC Maschinenbau GmbH  
Hauptsitz  
Lanzstraße 4  
88410 Bad Wurzach, Deutschland  
Telefon +49 75 64 307-0  
Telefax +49 75 64 307-500  
lissmac@lissmac.com  
www.lissmac.com